

**DEERMA**

**Guangdong Deerma Health Technology Co., Ltd.**

Add: No. 9 Chuangsheng Road, Xincun Village,  
Beijiao Town, Shunde District, Foshan City,  
Guangdong Province, China

Made in China

DEERMA, JUST WHAT YOU NEED.

# User Manual



## DEM-F600

### Deerma Humidifier

Smart large screen, instant humidifying and moisturizing with one touch.

Read instruction manual carefully before use.

Press TIMER button and hold for 3 seconds, night mode will be automatically activated, and the smart screen will automatically go out without disturbing you in your sleep.

**DEERMA**

 [www.deerma.com](http://www.deerma.com)

## Precautions

Welcome to use Deerma humidifier, please read through this manual before use.

1. This appliance can be used by children aged from 8 years and above and persons with reduced physical, sensory or mental capabilities or lack of experience and knowledge if they have been given supervision or instruction concerning use of the appliance in a safe way and understand the hazards involved. Children shall not play with the appliance. Cleaning and user maintenance shall not be made by children without supervision.
2. If the supply cord is damaged, it must be replaced by the manufacturer, its service agent or similarly qualified persons in order to avoid a hazard.
3. Clean the water tank every three days.
4. Be aware that high humidity levels may encourage the growth of biological organisms in the environment.
5. Do not permit the area around the humidifier to become damp or wet. If dampness occurs, turn the output of the humidifier down. If the humidifier output volume cannot be turned down, use the humidifier intermittently. Do not allow absorbent materials, such as carpeting, curtains, drapes, or tablecloths, to become damp.
6. **WARNING:** Micro-organisms that may be present in the water or in the environment where the appliance is used or stored, can grow in the reservoir and be blown in the air causing very serious health risks when the water is not renewed and the tank is not cleaned properly every 3 days.
7. The supply voltage must be consistent with the rated voltage of the product. If the supply voltage is not consistent with the rated voltage, please contact the distributor and do not use the product;
8. Please place the humidifier at room temperature for 30 minutes before using it to prevent water tank from being damaged due to sudden change of temperature;
9. Please use it at normal room temperature (5°C to 40°C);
10. Please place in a flat position to avoid tilting;
11. Please do not put the humidifier directly on the wood floor when using, to protect the wood floor from being deformed and damaged due to moisture;
12. Please place the humidifier 2 m away from furnitures and electrical appliances to avoid damp
13. Keep it away from heat source and avoid direct sunlight;
14. Never add hot water above 40°C into the water tank to avoid damaging the appliance;
15. Do not let water flow into the appliance from the air outlet. Please wipe the water on the body of appliance with a dry cloth to avoid damaging the appliance
16. When the room temperature is below 0°C, please pour out the water in the water tank to avoid damaging the appliance due to freezing;
17. Please do not put metals, chemicals, detergents into the water tank, or the bad atomization phenomenon will occur;
18. Please turn off the power and unplug the plug before pouring out the water in the tank;
19. Be sure to turn off the power and unplug the plug before moving, cleaning and filling water; do not move the appliance at will during working;
20. Do not inject water into mist outlet and air outlet;
21. When cleaning please avoid water entering the appliance;
22. Do not disassemble the original parts of the appliance.

## Safety Precautions

1. Please use the voltage and frequency as specified for this appliance: 220-240V~50-60Hz.
2. Do not disassemble, repair or reconstruct the appliance without permission.
3. If the power cord is damaged, it must be replaced by the manufacturer or its maintenance department or similar professional maintenance department or specialist.
4. In case of any abnormal phenomenon, please unplug the power plug immediately. It must be repaired by the manufacturer or its maintenance department or similar specialist.
5. Clean dust on power plug regularly.
6. Please turn off the power and unplug it before cleaning or moving.
7. When unplugging the power plug, please hold the power plug tightly instead of pulling the supply lead.
8. Do not move or turn over the appliance with power supply or water in the water tank.
9. Do not touch the water and components in the water tank with power supply.
10. Do not cover air inlet and mist outlet with towel and other items when the humidifier is working.
11. This is not a toy. To avoid accidents, keep it away from infants and children; do not place it in a crib, stroller or playpen; do not allow infants and children to play with and use the humidifier.
12. Do not put the humidifier on the inclined table, it should be placed in a flat and firm place.
13. Please do not add essence or other similar substances not produced or supervised by the company in the water tank of the humidifier.
14. Do not use it in the kitchen, keep it away from heat source, avoid direct sunlight, and keep it 2 m away from furniture and other household appliances to avoid damp.
15. Please unplug the plug when filling with water.

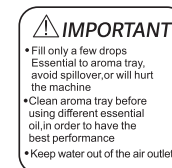

## Product Introduction

 The fan at the bottom of the item.  
Please do not use on the blanket to avoid clogging the air inlet

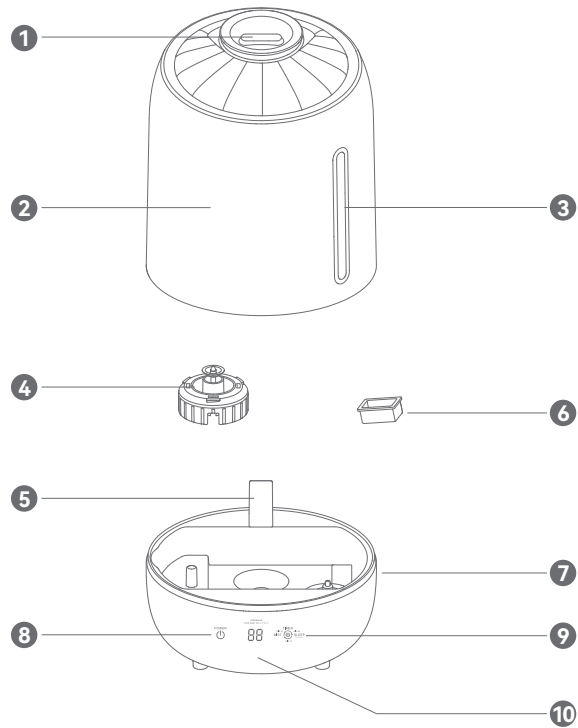

- |                   |                     |               |                |
|-------------------|---------------------|---------------|----------------|
| 1 Nozzle          | 2 Water tank        | 3 Water gauge | 4 Radiator cap |
| 5 Nebulizer       | 6 Essential oil box | 7 Base        | 8 ON/OFF       |
| 9 Function button | 10 Display          |               |                |

## Circuit Diagram

This diagram is only for reference, and is subject to update without notice. Please refer to the actual product. Deerma reserves the right to final interpretation.

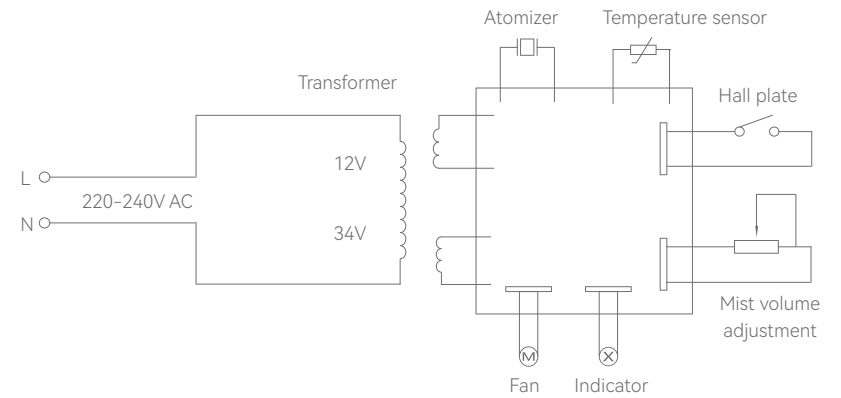

Product Name	Ultrasonic Humidifier
Model	DEM-F600
Water Tank Capacity	5L
Voltage	220-240V~
Frequency	50-60Hz
Power	25W

## Humidifier Operating Instructions

<p><b>1</b> Remove Nozzle cap</p> 	<p><b>2</b> Use Tank Handle to remove Water tank.</p> 
<p><b>3</b> Turn Water tank upside down and remove Water tank cap</p> 	<p><b>4</b> Fill Tank with cool water. Do not fill with warm hot water.</p> 
<p><b>5</b> Securely replace Tank Cap, aligning arrow to lock symbol. Be sure Cap Seal is securely in place</p> 	<p><b>6</b> Place Tank back on base</p> 

**CAUTION:**

- Use carefully when handling Water Tank to avoid unnecessary impact. Banging or dropping the Water Tank could result in damage to the tank that will cause leaking.
- Place the humidifier on a flat, stable surface that is not sensitive to humidity.

## Function Descriptions

**POWER BUTTON**

The machine will be turned on by touching this button . The default status is low fog. It can be shutdown by pressing this button again following by a sound of "Beep".

**MIST**

The adjustment of the amount of the fog from middle to high can be achieved by touching this button , followed by recycling. Each adjustment comes with flashing light representing the amount of the fog. 4-5 seconds after the completion of the setting, it will turn to the current ambient temperature display.

**TIMER**

Press  and hold 3 seconds, the humidifier enters the timing mode and figure will flash, timing from 1H to 12H is available for choice, select the desired setting time, the figure will flash 4-5 seconds, then it will restore to display the current ambient temperature, followed by recycling.

**SLEEP**

Press  and hold for another 3 seconds, the digital screen light will turn off (easy to sleep) and the machine will still work properly; when the machine is in sleeping mode, the fog amount setting can be activated by touching any button; followed by recycling.

**ERROR CODE: - - -**

When the room temperature exceeds 99°F it's clearly shown on the display.

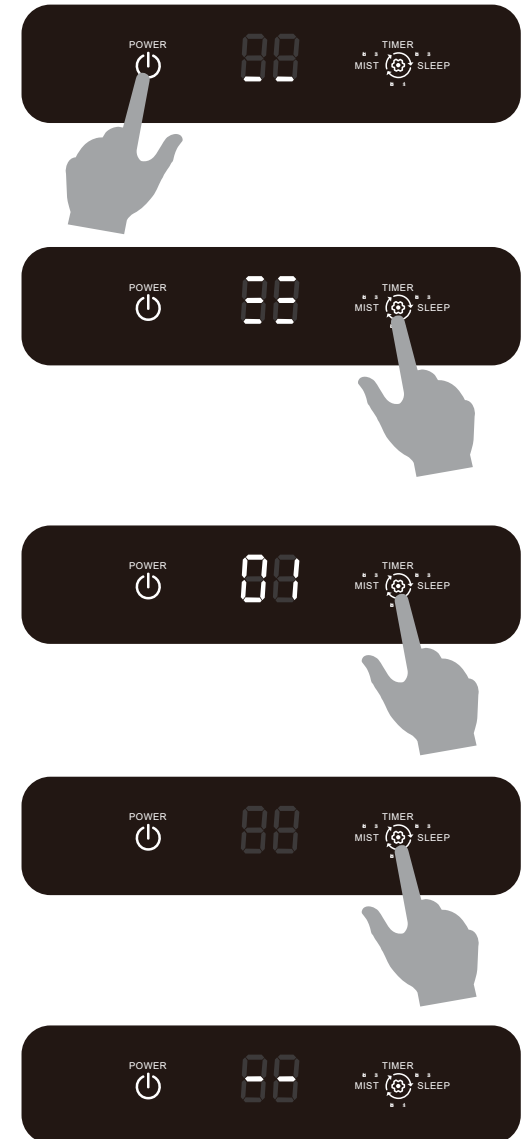

## Function Descriptions

### ERROR CODE: E1

Error de E1 appearing on the screen when the water is insufficient. Please use it after add the water.



### SCREEN SHOW

1. The level of the mist
2. Setting time
3. The real temperature

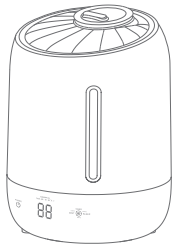

1. It is recommended to clean the machine regularly, please make sure to turn off the machine power and unplug it before cleaning.

If there is scale in the water tank, add citric acid into it and then use a cotton swab or soft brush to clear the scale, and finally rinse the tank with water.

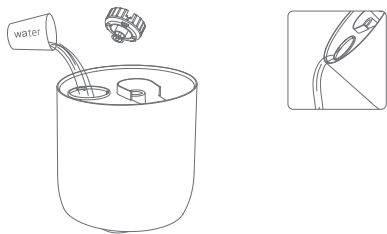

3. It is advised to change the water weekly in order to keep the tank clean.

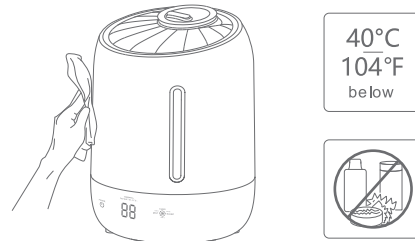

2. Humidifier's External Cleaning: Wipe the exterior surface with a clean soft cloth with a temperature below 40°C; Do not use hard objects when cleaning in order to avoid damaging the components; Do not use chemical detergents to clean.

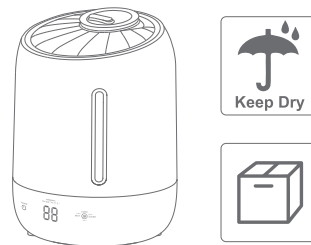

4. Storage  
Do not store with used filter.  
Make sure unit is dry.  
Pack unit in original carton Clean and install new filter before next use.

The humidifier uses ultrasonic atomizing sheet vibration to break up the liquid water into water mist. The water tank is only a transitional water storage tool. All the humidifier base sinks will have water accumulation. Please feel free to use it

## Trouble Shooting

Place the humidifier at least 2 meters away from any furniture or electrical appliances to avoid damp contact.

### Problem

### Easy solution

The light is not present or there's no wind or fog

- Check that the power plug is securely inserted into the socket.
- Plug into another socket.
- If necessary reset the circuit breaker

The light is present but there's no wind or fog

- Check whether the base level is too high.
- Pour some water inside the base and tighten the lid.

Spray less

- Check whether there's too much nebulizer or eventual water impurities.
- Clean the nebulization film, replace with clean water.

Abnormal noise

- Check if the water tank isn't filled with too much water or that the surface of water is unstable.
- In case that the surface is unstable, add water in the tank and make sure the humidifier is placed on a smooth surface.

The water can not reach the base

- Check whether the water tank cover is eventually unclean or the water tank is not placed properly.
- Clean the water tank cover and make sure that the tank is set properly.

Leaks

- Check whether the machine is correctly leveled.
- Check whether the water tank and the base are completely corresponding.
- During the process of carrying the water tank, please do not touch the water tank cover in order to avoid water leakage.

All products bearing this symbol are waste electrical and electronic equipment (WEEE as in directive 2012/19/EU) which should not be mixed with unsorted household waste. Instead, you should protect human health and the environment by handing over your waste equipment to a designated collection point for the recycling of waste electrical and electronic equipment, appointed by the government or local authorities. Correct disposal and recycling will help prevent potential negative consequences to the environment and human health. Please contact the installer or local authorities for more information about the location as well as terms and conditions of such collection points.



## Меры предосторожности

**Спасибо за ваш выбор. Перед использованием внимательно прочтите руководство по эксплуатации.**

**1.** Этот прибор может использоваться детьми в возрасте от 8 лет и старше, а также лицами с ограниченными физическими, сенсорными или умственными способностями или с недостатком опыта и знаний, если они находятся под присмотром или проинструктированы о безопасном использовании прибора и осознают возможную опасность. Дети не должны играть с прибором. Очистка и обслуживание устройства не должны производиться детьми без присмотра.

**2.** Если шнур питания поврежден, он должен быть заменен производителем, его агентом по обслуживанию или лицом аналогичной квалификации, чтобы избежать травмирования.

**3.** Очищайте увлажнитель должным образом каждые 3 дня.

**4.** Помните, что высокий уровень влажности может способствовать росту биологических организмов в окружающей среде.

**5.** Следите за тем, чтобы область вокруг увлажнителя не становилась влажной или мокрой. Если появляется сырость, уменьшите мощность увлажнителя. Если выходную мощность увлажнителя нельзя уменьшить, используйте увлажнитель с перерывами. Не позволяйте впитывающим материалам, таким как ковровые покрытия, шторы, портьеры или скатерти, становиться влажными.

**6. ПРЕДУПРЕЖДЕНИЕ:** Микроорганизмы, которые могут присутствовать в воде или в окружающей среде, где используется или хранится прибор, могут размножаться в резервуаре и переноситься в воздух, вызывая очень серьезные риски для здоровья, если вода не меняется, а резервуар не очищают должным образом каждые 3 дня.

**7.** Принятое напряжение питания сети должно соответствовать номинальному напряжению увлажнителя воздуха. В противном случае не используйте увлажнитель воздуха и обратитесь к дилеру;

**8.** После получения увлажнителя воздуха, поместите его в условия комнатной температуры на 30 минут перед использованием, чтобы предотвратить повреждение бака для воды, вызванное резкими перепадами температуры;

**9.** Используйте увлажнитель при нормальной комнатной температуре от +5 до +40 °C;

**10.** Разместите увлажнитель воздуха на ровной поверхности и не допускайте его опрокидывания;

**11.** Не размещайте увлажнитель воздуха непосредственно на деревянном полу; в противном случае деревянный пол может быть деформирован и поврежден из-за воздействия влаги.

**12.** Разместите и используйте увлажнитель воздуха как минимум в 2 метрах от любой мебели или любого другого прибора; в противном случае мебель или прибор могут подвергнуться воздействию влаги;

**13.** Держите устройство подальше от источников тепла. Не допускайте воздействия на него прямых солнечных лучей;

**14.** Ни в коем случае не заполняйте поддон и бак для воды горячей (выше 40°C) водой; в противном случае увлажнитель воздуха будет поврежден;

**15.** Ни в коем случае не допускайте попадания воды из отверстия для выпуска воздуха в основной корпус; если на основном корпусе окажется вода, используйте сухую ткань, чтобы вытереть воду и предотвратить бое повреждение, связанное с этим.

**16.** Если температура в комнате ниже 0 °C, слейте воду из поддона и бака для воды; в противном случае увлажнитель будет поврежден замерзшей водой;

**17.** Не помещайте какой-либо металл, химикаты или моющие средства в поддон; в противном случае распыление будет плохим;

## Меры предосторожности

**18.** Выключите увлажнитель воздуха и выньте разъем электропитания из розетки перед тем, как сливать воду из бака для воды.

**19.** Если требуется какое-либо перемещение устройства, его очистка или заполнение водой, необходимо отключить питание и вынуть разъем электропитания из розетки; не перемещайте устройство произвольно во время его работы;

**20.** Никогда не заливайте воду через отверстие для выпуска водяного пара и воздухозаборное отверстие;

**21.** Во время чистки устройства, не допускайте попадания воды во внутрь него.

**22.** Не разбирайте основные компоненты самостоятельно.

## УКАЗАНИЯ ПО БЕЗОПАСНОСТИ

**1.** Напряжение питания сети должно соответствовать номинальному напряжению данной продукции: 220–240 В–50–60 Гц.

**2.** Запрещается разбирать, ремонтировать или модифицировать это устройство самостоятельно.

**3.** Если шнур питания поврежден, он должен быть заменен производителем, его отделом обслуживания или аналогичным отделом профессионального обслуживания или персоналом во избежание опасности.

**4.** В случае каких-либо отклонений от нормы немедленно отключите шнур питания. Устройство должно быть отремонтировано производителем или его отделом технического обслуживания или аналогичным отделом профессионального обслуживания или персоналом.

**5.** Регулярно очищайте вилку от пыли.

**6.** Перед чисткой или перемещением устройства выключите его и выньте вилку из розетки.

**7.** Чтобы вынуть вилку из розетки, крепко держите ее, а не тяните за провод.

**8.** Не перемещайте и не переворачивайте устройства, когда оно работает или когда внутри есть вода.

**9.** Не прикасайтесь к воде и деталям в водяном канале после включения.

**10.** Не накрывайте воздухозаборник и сопло распылителя полотенцами и другими предметами во время работы машины.

**11.** Это не игрушка. Во избежание несчастных случаев размещайте увлажнитель его далеко от младенцев и детей. Не размещать его в кровати младенца, детской коляске или игровом манеже. Не допускать младенцев и детей играть с устройством и использовать его. Прибор не предназначен для использования лицами.

**12.** Разместите увлажнитель воздуха на ровной поверхности и не допускайте его опрокидывания.

**13.** Не добавляйте эфирное масло или аналогичные вещества, которые не производятся или не контролируются нашей компанией, в водяной канал и резервуар для воды.

**14.** Не используйте устройство на кухне, поместите его вдали от источников тепла, избегайте попадания прямых солнечных лучей и размещайте увлажнитель на расстоянии 2 м от мебели и другой бытовой техники во избежание попадания влаги. Не используйте устройство непосредственно на деревянном полу, чтобы оно не деформировалось и не повредилось под воздействием влаги.

**15.** Перед добавлением воды выньте вилку из розетки.

**ВАЖНО**

- Найдите всего несколько капель эссенции в лоток для ароматизатора, избегайте проливания или это может привести к повреждению устройства.
- Очистите лоток для эссенции перед использованием другого эфирного масла, чтобы добиться наилучшего результата.
- Не допускайте попадания воды в выпускное отверстие для воздуха!



## Введение в продукт



В нижней части прибора находится вентилятор.  
Пожалуйста, не используйте устройство на одеяле, чтобы избежать засорения воздухозаборника.

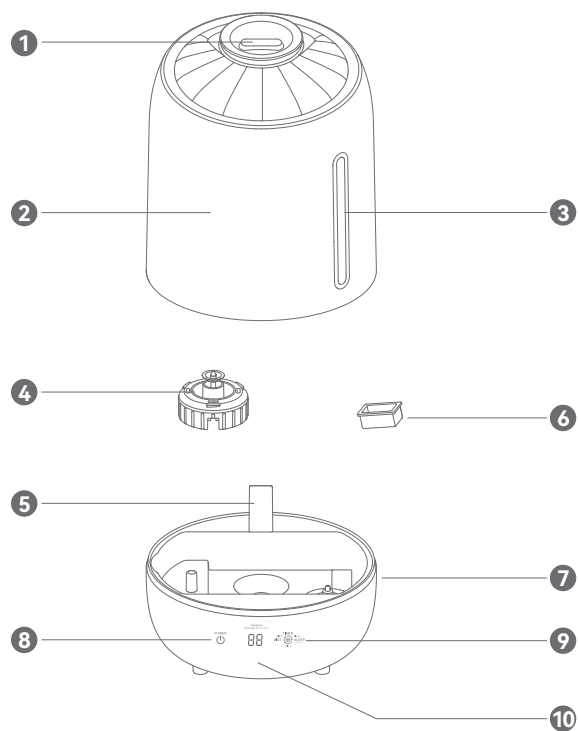

- |                  |                      |           |                   |
|------------------|----------------------|-----------|-------------------|
| 1 Насадка        | 2 Резервуар для воды | 3 Водомер | 4 Крышка батареи  |
| 5 Распылитель    | 6 Коробка для масла  | 7 Основа  | 8 Кнопка ВКЛ/ВЫКЛ |
| 9 Кнопка функций | 10 Дисплей           |           |                   |

## Электрическая схема

Этот рисунок приведен только для справки и будет обновлен без предварительного уведомления. Натурный объект в качестве нормы, право окончательной интерпретации принадлежит нашей компании.

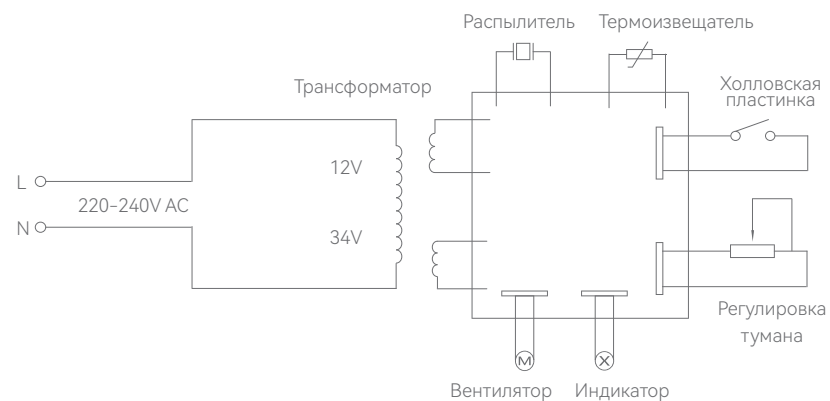

Название устройства	Ультразвуковой увлажнитель
Модель	DEM-F600
Емкость резервуара для воды	5 л
Номинальное напряжение	220 – 240 В ~
Номинальная частота	50 – 60 Гц
Номинальная мощность	25 Вт

### Warranty Card (Гарантийный талон)

Name of User (Имя пользователя) \_\_\_\_\_  
 Telephone (Телефон) \_\_\_\_\_  
 Model (Модель) \_\_\_\_\_  
 Date of Purchase (Дата покупки) \_\_\_\_\_  
 Warranty Period (Срок гарантии) 12 Months (12 месяцев)  
 Service Life (Срок службы) 2 Years (2 года)

Proof of warranty.

(Предъявите данный талон при гарантийном ремонте.)

(Please contact the seller to deal with after sales.)

(Пожалуйста, свяжитесь с продавцом, чтобы решить вашу проблему после продажи.)

## Метод использования продукции

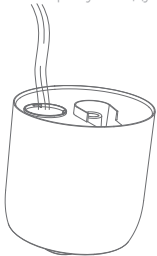
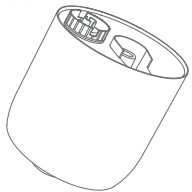
<p><b>1</b> Снимите крышку насадки</p> 	<p><b>2</b> Используйте ручку, чтобы снять резервуар для воды</p> 
<p><b>3</b> Переверните резервуар для воды вверх дном и снимите крышку резервуара для воды.</p> 	<p><b>4</b> Наполните резервуар прохладной водой. Не заливайте горячую воду.</p> 
<p><b>5</b> Надёжно закройте крышку бака, совместив стрелку с символом замка. Убедитесь, что затвор крышки надёжно закреплён.</p> 	<p><b>6</b> Поставьте резервуар обратно на основание</p> 

### ОСТОРОЖНО

- Соблюдайте осторожность при обращении с резервуаром для воды, чтобы избежать ненужных ударов. Удар или падение резервуара для воды может привести к его повреждению и утечке.
- Установите увлажнитель на ровную, горизонтальную и устойчивую поверхность, нечувствительную к влажности

## Описание функций

### КНОПКА ПИТАНИЯ

При нажатии этой кнопки прибор будет включён. Статус по умолчанию – слабый пар. Его можно выключить нажатием этой кнопки ещё раз, после чего прозвучит звуковой сигнал.

### ПАР

Чтобы отрегулировать количество пара от среднего до сильного нажмите и прокрутите эту кнопку. Каждое переключение режима сопровождается мигающим светом, показывающим количество пара. Через 4-5 секунд после завершения настройки он переключится на отображение текущей температуры окружающей среды;

### ТАЙМЕР

Нажмите кнопку и удерживайте 3 секунды, увлажнитель перейдёт в режим отсчёта времени, и цифра будет мигать. Выберите желаемое время настройки (от 1 до 12 часов), цифра будет мигать 4-5 секунд, затем она вернётся к отображению текущей температуры окружающей среды.

### СПЯЩИЙ РЕЖИМ

Нажмите и удерживайте ещё 3 секунды, цифровой экран погаснет (легко перейдёт в режим сна), и прибор по-прежнему будет работать должным образом; когда увлажнитель находится в спящем режиме, настройку количества пара можно активировать нажатием любой кнопки.

### КОД ОШИБКИ: --

Когда температура в помещении превышает 99 ° F, это чётко отображается на дисплее.

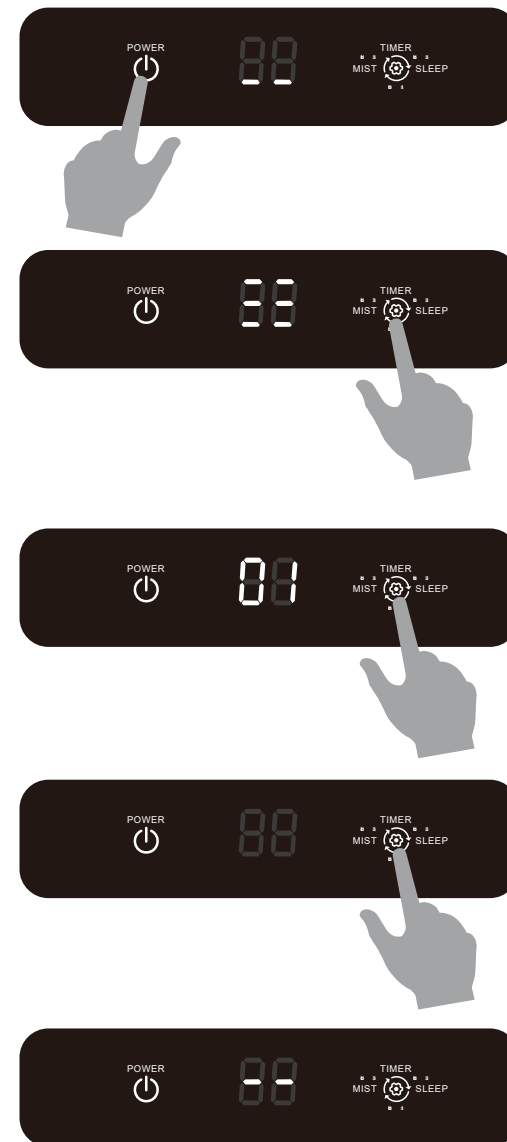

## Описание функций

### КОД ОШИБКИ: E1

Ошибка E1 появляется на экране, когда воды недостаточно. Пожалуйста, используйте это после добавления воды.



### ЭКРАН ПОКАЗЫВАЕТ

1. Уровень тумана
2. Установленное время
3. Реальную температуру

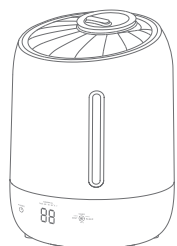

40°C  
104°F  
below



1. Рекомендуется регулярно чистить увлажнитель, обязательно выключите питание прибора и отключите его от сети перед чисткой. Если в резервуаре для воды есть накипь, добавьте в него лимонную кислоту, затем с помощью ватного тампона или мягкой щётки очистите резервуар и промойте резервуар водой.

2. Наружная очистка увлажнителя: протрите внешнюю поверхность чистой мягкой тканью при температуре ниже 40 °C; Не используйте при чистке твёрдые предметы, чтобы не повредить компоненты; Не используйте для чистки химические моющие средства.

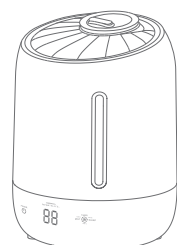
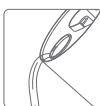
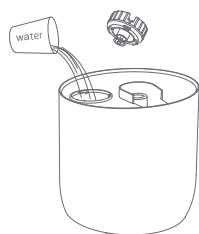

3. Рекомендуется менять воду еженедельно, чтобы резервуар оставался чистым.

4. Хранение: Не храните с использованным фильтром. Убедитесь, что устройство сухое. Упакуйте блок в оригинальную картонную коробку. Очистите и установите новый фильтр перед следующим использованием.

Увлажнитель использует ультразвуковую вибрацию листа распыления, чтобы разбить жидкую воду на водяной пар. Резервуар для воды – это лишь переходный инструмент для хранения воды. Все сливы основания увлажнителя будут забиваться. Пожалуйста, не стесняйтесь его использовать.

## Устранение неисправностей

Разместите увлажнитель воздуха на расстоянии не менее 2 метров от мебели или электрических приборов, чтобы избежать контакта с влажной средой.

### Проявление неисправности

### Способ устранения

Нет индикации, ветра или пара.

- Убедитесь, что вилка кабеля питания надёжно вставлена в розетку.
- Подключите к другой розетке.
- При необходимости сбросьте автоматический выключатель.

Индикация есть, но нет ветра и пара

- Проверьте, не слишком ли высоко расположено основания.
- Налейте немного воды внутрь основания и закройте крышку.

Малое количество тумана

- Проверьте, не слишком ли много воды или нет ли возможных примесей в воде.
- Очистите распылитель от плёнки и замените воду на чистую.

Необычный шум

- Убедитесь, что резервуар для воды не заполнен слишком большим количеством воды или поверхность, на которой установлен прибор, неустойчива.
- Наполните резервуар достаточным количеством воды и убедитесь, что увлажнитель установлен на гладкой поверхности.

Уровень воды не достигает основания

- Проверьте, не загрязнена ли крышка резервуара для воды или резервуар для воды установлен неправильно.
- Очистите крышку резервуара для воды и убедитесь, что резервуар установлен правильно.

Утечки

- Проверьте, правильно ли выровнен прибор.
- Убедитесь, что резервуар для воды и основание достигают друг друга.
- Во время переноски резервуара для воды не прикасайтесь к крышке резервуара для воды, чтобы избежать утечки воды.

Все изделия, обозначенные символом раздельного сбора отработанного электрического и электронного оборудования (WEEE, Директива 2012/19/EU), следует утилизировать отдельно от несортируемых бытовых отходов. С целью охраны здоровья и защиты окружающей среды такое оборудование необходимо сдавать на переработку в специальные пункты приема электрического и электронного оборудования, определенные правительством или местными органами власти. Правильная утилизация и переработка помогут предотвратить возможные негативные последствия для окружающей среды и здоровья человека. Чтобы узнать, где находятся такие пункты сбора и как они работают, обратитесь в компанию, занимающуюся установкой оборудования, или в местные органы власти.



## Środki ostrożności

### Przed użyciem nawilżacza uważnie przeczytaj instrukcję.

1. Urządzenie może być używane przez dzieci w wieku od 8 lat wzwyż oraz osoby o ograniczonych zdolnościach fizycznych, sensorycznych lub umysłowych, a także osoby nieposiadające doświadczenia i wiedzy, jeżeli otrzymały one nadzór lub instrukcje dotyczące bezpiecznego korzystania z urządzenia i rozumieją związane z tym zagrożenia. Dzieci nie powinny bawić się urządzeniem. Dzieci nie powinny bez nadzoru wykonywać czyszczenia i konserwacji urządzenia.
2. Uszkodzony kabel powinien być wymieniony przez dedykowany serwis.
3. Należy czyścić urządzenie raz na 3 dni.
4. Wysokie poziomy wilgotności mogą wspierać rozrost biologicznych organizmów w otoczeniu.
5. Obszar wokół nawilżacza nie może być wilgotny ani mokry. Jeśli pojawi się wilgoć, zmniejsz natężenie nawilżacza. Jeśli nie można już zmniejszyć intensywności, należy używać nawilżacza z przerwami. Nie pozwól, aby chłonne materiały, takie jak dywany, kurtyny czy obrusy wssały wilgoć generowaną przez urządzenie.
6. **OSTRZEŻENIE:** Mikroorganizmy, które mogą być obecne w wodzie lub w środowisku, w którym urządzenie jest używane lub przechowywane, mogą rozwijać się w zbiorniku i być wydychywane w powietrze, powodując bardzo poważne zagrożenie dla zdrowia, jeżeli woda nie jest wymieniana, a zbiornik nie jest czyszczony prawidłowo co 3 dni.
7. Napięcie zasilania musi być zgodne z napięciem znamionowym produktu. W przeciwnym wypadku skontaktuj się ze sprzedawcą i nie używaj nawilżacza.
8. Przed użyciem nawilżacza umieść go na 30 minut w temperaturze pokojowej, aby uniknąć uszkodzenia go przez nagłą zmianę temperatury.
9. Używaj produktu w temperaturze pokojowej (5–40°C).
10. Aby uniknąć przechylenia się urządzenia, postaw je na płaskiej powierzchni.
11. Nie stawiaj urządzenia bezpośrednio na drewnianej podłodze, aby uniknąć jej deformacji lub uszkodzenia przez wilgoć.
12. Umieść nawilżacz w odległości przynajmniej 2 m od mebli i urządzeń elektrycznych, aby uniknąć uszkodzenia ich przez wilgoć.
13. Umieść urządzenie z dala od źródeł ciepła i nie wystawiaj go bezpośrednio na słońce.
14. Nigdy nie wlewaj do nawilżacza gorącej wody o temperaturze przekraczającej 40°C, aby uniknąć jego uszkodzenia.
15. Nie należy dopuszczać do przedostawania się wody do wnętrza urządzenia przez wylot powietrza. Jeżeli na nawilżaczu znajdzie się woda, wytrzyj ją suchym kawałkiem materiału, aby zapobiec jego uszkodzeniu.
16. Jeżeli temperatura w pomieszczeniu spadnie poniżej 0°C, wylej wodę ze zbiornika, aby uniknąć jej zamarznięcia i uszkodzenia nawilżacza.
17. Nie umieszczaj w zbiorniku na wodę metali, chemikaliów ani detergentów. W przeciwnym wypadku mogą wystąpić problemy z atomizacją.
18. Zanim wlejesz wodę do zbiornika, wyłącz urządzenie i odłącz je od źródła zasilania.
19. Zanim przestawisz urządzenie, wyczyścisz je lub napełnisz wodą, upewnij się, że jest ono wyłączone i odłączone od źródła zasilania. Nie przestawiaj urządzenia w czasie jego pracy.
20. Nie wlewaj wody do wylotu mgiełki lub powietrza.
21. Czyszcząc urządzenie, nie dopuszczaj do przedostawania się wody do jego wnętrza.
22. Nie należy demontować oryginalnych części urządzenia.

## Środki ostrożności

1. Stosuj napięcie i częstotliwość odpowiednie dla urządzenia: 220–240V~50–60Hz.
2. Nie należy demontować, naprawiać ani modyfikować urządzenia bez zezwolenia.
3. Jeżeli kabel zasilania zostanie uszkodzony, należy go wymienić u producenta lub w profesjonalnym serwisie.
4. Jeżeli urządzenie zacznie działać nieprawidłowo, natychmiast odłącz je od źródła zasilania. Produkt musi zostać naprawiony u producenta lub w profesjonalnym serwisie.
5. Należy regularnie czyścić wtyczkę z kurzu.
6. Przed czyszczeniem lub przestawieniem urządzenia należy je wyłączyć i odłączyć od źródła zasilania.
7. Wyjmując wtyczkę z gniazda, nie należy za nią ciągnąć – zamiast tego mocno ją przytrzymaj.
8. Kiedy w zbiorniku znajduje się woda lub urządzenie jest podłączone do prądu, nie należy go przestawiać ani przewracać.
9. Kiedy urządzenie jest podłączone do prądu, nie należy dotykać wody ani części znajdujących się w zbiorniku.
10. Podczas pracy nawilżacza nie należy zakrywać wlotu powietrza ani wylotu mgiełki.
11. Urządzenie nie służy do zabawy. Aby uniknąć wypadku, postaw je w miejscu niedostępnym dla dzieci. Nie należy umieszczać go w łóżeczku, wózku ani kojcu. Nie pozwalaj dzieciom używać nawilżacza ani się nim bawić.
12. Nie stawiaj urządzenia na pochyłym stole. Nawilżacz należy umieścić na płaskiej, stabilnej powierzchni.
13. Nie dodawaj do zbiornika na wodę olejków eterycznych ani innych podobnych substancji, które nie zostały wyprodukowane lub zatwierdzone przez producenta.
14. Nie używaj nawilżacza w kuchni. Umieść go z dala od źródeł ciepła i nie wystawiaj bezpośrednio na słońce. Postaw go w odległości przynajmniej 2 m od mebli oraz innych sprzętów domowych, aby uniknąć zniszczenia ich przez wilgoć.
15. Zanim napełnisz nawilżacz wodą, odłącz go od źródła zasilania.

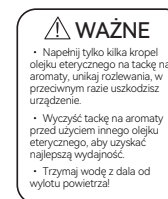

## Budowa urządzenia



Wentylator znajduje się na spodzie. Nie należy więc kłaść urządzenia na materiale, który mógłby się zaplątać w urządzeniu.

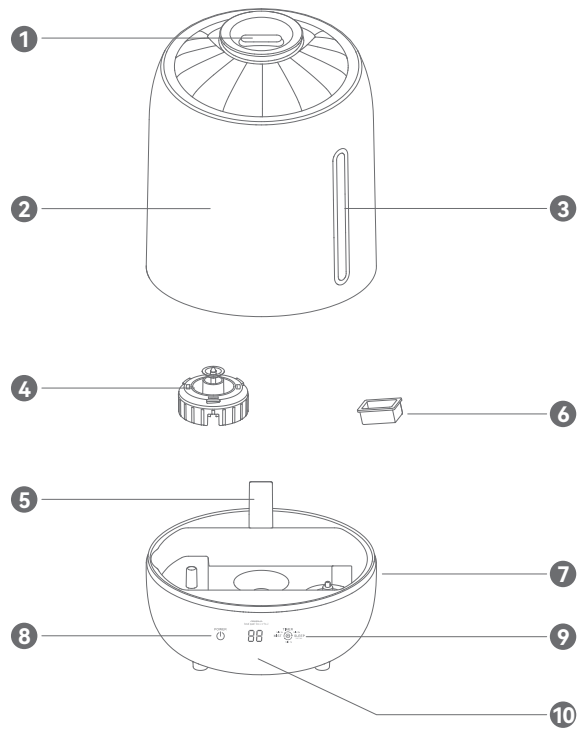

- 1 Wyjście
- 2 Zbiornik wodny
- 3 Miernik wody
- 4 Nakładka grzejnika
- 5 Rozpraszacz
- 6 Zbiornik na olejek zapachowy
- 7 Baza
- 8 Włączanie/Wyłączenie
- 9 Przycisk funkcji
- 10 Wyświetlacz

## Diagram obwodów

Diagram pełni jedynie funkcję referencyjną. Firma Deerma zastrzega sobie prawa do ostatecznych interpretacji diagramu.

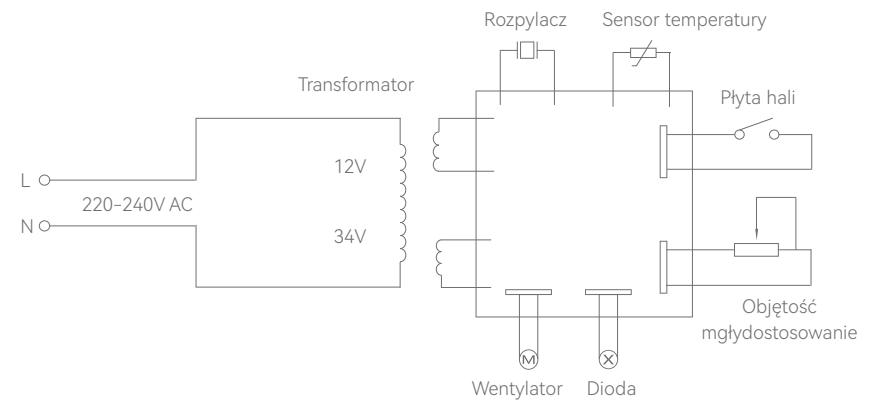

Nazwa produktu	Nawilżacz powietrza
Model	DEM-F600
Pojemność zbiornika wody	5L
Napięcie	220-240V~
Częstotliwość	50-60Hz
Zasilanie	25W

## Instrukcja obsługi nawilżacza

1 Zdejmij pokrywę



2 Zdejmij zbiornik pociągając za uchwyt

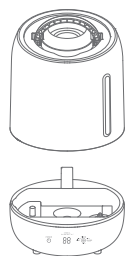

3 Przewróć zbiornik na wodę do góry nogami i zdejmij zamknięcie

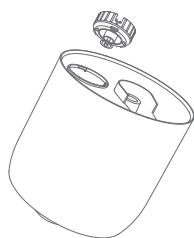

4 Wypełnij zbiornik zimną wodą. Nie nalewaj ciepłej ani gorącej wody

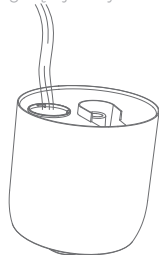

5 Bezpiecznie wymień zamknięcie zbiornika. Dopasuj strzałki do symbolu blokady i upewnij się, że nakrętka została zakręcona

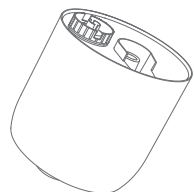

6 Załóż zbiornik z powrotem na bazę

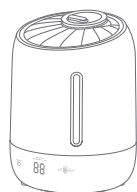

## OSTROŻNOŚĆ

- Używaj ostrożnie podczas obsługi zbiornika na wodę, aby uniknąć niepotrzebnego uderzenia. Walenie lub upuszczanie wody Zbiornik może spowodować uszkodzenie zbiornika, które spowoduje wyciek.
- Umieść nawilżacz na płaskiej, ryflowanej i stabilnej powierzchni, która nie jest wrażliwa na wilgoć.

## Opisy funkcji

## Przycisk zasilania

Urządzenie zostanie włączone po naciśnięciu przycisku .

Domyślnym trybem działania jest niski poziom mgiełki. Ponowne naciśnięcie przycisku wyłącza urządzenie.



## Mgiełka

Naciśnięcie  pozwala sterować intensywnością mgiełki. Każdy tryb oznaczony jest migającym światłem. 4-5 sekund po wybraniu trybu, ekran wróci do wyświetlania obecnej temperatury.



## Timer

Naciśnij  i przytrzymaj przez 3 sekundy. Urządzenie wejdzie w tryb timera i cyfry będą migać. Czas można ustawić od 1 godziny do 2 godzin. Po wybraniu czasu, ekran będzie migać przez 4-5 sekund i zostanie ponownie wyświetlana temperatura.



## Uśpienie

Naciśnij  i przytrzymaj przez 3 sekundy. Wyświetlacz zgaśnie i urządzenie wejdzie w stan uśpienia. W tym trybie można zmieniać intensywność mgiełki.



## Błąd: --

Błąd wyświetla się, gdy temperatura otoczenia przekracza 40°C.



## Funkcje

### Błąd: E 1

Błąd: E 1 Błąd "E 1" wyświetlany jest na ekranie, gdy poziom wody jest niewystarczający. Należy dodać więcej do urządzenia.



### Pokazane na wyświetlaczu

1. Poziom mgiełki
2. Ustawienia czasu
3. Rzeczywista temperatura

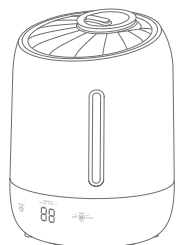

1. Zaleca się czyścić urządzenie regularnie. Odłącz urządzenie od zasilania przed czyszczeniem. Jeśli w zbiorniku na wodę znajduje się kamień, dodaj do niego kwasek cytrynowy, a następnie użyj wacika lub miękkiej szczotki, aby usunąć kamień, a na koniec wypłucz zbiornik wodą.



40°C  
104°F  
below



2. Zewnętrzne czyszczenie urządzenia: Przetrzyj obudowę za pomocą czystej i miękkiej ściereki o temperaturze poniżej 40°C. Nie czyść za pomocą twardych obiektów lub detergentów.

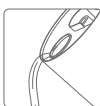
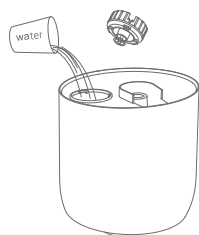

3. Zaleca się wymieniać wodę co tydzień, aby utrzymać zbiornik w czystości.

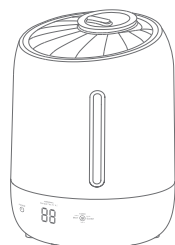

4. Przechowywanie  
Nie przechowuj z zużytym filtrem. Urządzenie powinno być suche podczas przechowywania. Wyczyść i załóż nowy filtr, gdy urządzenie ma być używane ponownie.

Nawilżacz korzysta z atomizera, aby rozdrabniać wodę na mgiełkę. Zbiornik służy do przechowywania wody, która ma być użyta.

## Rozwiązywanie problemów

Trzymaj nawilżacz przynajmniej 2 metry od mebli oraz urządzeń elektronicznych, aby nie były pod wpływem wilgoci.

### Problem

### Rozwiązanie

Dioda się nie świeci i/lub nie jest wydzielana mgiełka

- Sprawdź, czy wtyczka jest poprawnie włożona do gniazdka.
- Spróbuj podłączyć urządzenie do innego gniazdka.
- Jeśli to konieczne, uruchom ponownie wyłącznik obwodu.

Dioda się świeci, lecz mgiełka nie jest wydzielana

- Sprawdź czy nie nalano zbyt dużo wody (powyżej maksimum).
- Dolej więcej wody i dokładnie zakręć pokrywę.

Wydzielane jest niewiele mgiełki

- Sprawdź czy woda jest czysta.
- Wymień filtr i folię oraz nalej czystą wodę.

Nietypowy dźwięk

- Sprawdź czy nie nalano zbyt dużo wody (powyżej maksimum).
- Upewnij się, że urządzenie działa na równej i nieruchomej powierzchni, tak by woda nie była zaburzona.

Woda nie dociera do bazy

- Sprawdź, czy pokrywa zbiornika nie jest zabrudzona i czy zbiornik znajduje się na równej i nieruchomej powierzchni.
- Wyczyść pokrywę zbiornika.

Urządzenie przecieka

- Upewnij się że urządzenie jest na równej powierzchni.
- Sprawdź czy zbiornik i baza są ze sobą połączone.
- Podczas przenoszenia urządzenia nie dotykaj pokrywy.

Wszystkie produkty oznaczone tym symbolem są zużytym sprzętem elektrycznym i elektronicznym (WEEE, zgodnie z dyrektywą 2012/19/UE), którego nie należy mieszać z niesortowanymi odpadami domowymi. Zamiast tego należy chronić zdrowie ludzi i środowisko, oddając zużyty sprzęt do wyznaczonego przez rząd lub władze lokalne punktu zbiórki zużytego sprzętu elektrycznego i elektronicznego. Prawidłowa utylizacja i recykling pozwolą zapobiec potencjalnym negatywnym skutkom dla środowiska i zdrowia ludzi. Więcej informacji na temat lokalizacji oraz warunków i zasad funkcjonowania takich punktów zbiórki można uzyskać od instalatora lub władz lokalnych.



Guangdong Deerma Health Technology Co., Ltd.

Add: No. 9 Chuangsheng Road, Xincun Village, Beijiao Town, Shunde District, Foshan City, Guangdong Province, China  
eu.info@deerma.com  
Made in China

Poland REP:

Importer:  
INNPRO Robert Błędowski Sp. z o.o.  
ul.Rudzka 65C, 44-200 Rybnik  
deerma@innpro.pl  
www.innpro.pl